

KURIER szczęciński



Plątek, 12. X. 62 r.
Sobota 13. X. 62 r.
ROK XVIII Nr 241 (5661)

patrz str. 5

BATALIA o miejsca dla maluchów TRWA!

„KOSMICZNE“ ANTYBIOTYKI naprowadziły uczonych na trop pozaziemskich form życia

BAKTERIE

które przybyły „stamtąd“

zatem pochodziły one z innych światów?

W TYM SAMYM mniej więcej czasie, gdy uczeni turkmeński prowadzili swoje badania, w prasie ukazała się wiadomość, że związku podobne do wosku ziemnego spotykano w medycynie (Dokończenie na str. 2)

NA JEDNEJ Z WYSP Morza Kaspijskiego występuje obficie wosk ziemny zwany OZOKERYTEM. W okolicach Bajkału odkryto inną jego odmianę, zwaną BAJKALITEM. Tę dziwną substancję miejscowa ludność od dawna wykorzystywała jako lek na wiele chorób. Lekarze, którzy badali tę substancję potwierdzili jej lecznicze działanie. Stwierdzono, że leczy ona skutecznie nawet takie choroby, przeciwko którym lekarze nie mieli innych środków, poza chirurgicznymi, jak np. ropień płuc.

Obrady XIX PLENUM CRZZ

WARSZAWA PAP. Przygotowania do XIX Plenum CRZZ były tematem posiedzenia Prezydium i Komitetu Wykonawczego Centralnej Rady, które 11 bm. odbyło się w Warszawie. XIX Plenum, które zbierało się dziś, zatwierdzi tezy projektu uchwały V Kongresu Związku Zawodowców oraz propozycje zmian w statucie zrzeszenia Związków Zawodowców.

NIEBĄDWO grupa uczonych pod kierownictwem Sadyka Mamedowa postanowiła dokładnie zbadać właściwości ozokeritu. Uczeń wychodził z założenia, że jego właściwości lecznicze muszą być związane z czynnością jakichś mikroorganizmów. I nie omylił się: odkrył w wosku nowy antybiotyk działający aktywnie na wiele schorzeń. Właściwość tę posiadały bakterie, które nazwano ozokeritynowymi pałeczkami.

Przy okazji odkryto też dziwną cechę tych bakterii. Okazało się bowiem, że są one wytrzymałe nawet na bardzo wysokie temperatury. Takich cech nie posiadają żadne inne bakterie na Ziemi. Czyżby

DZIŚ rano rozpoczęły się obrady Plenum KW PZPR poświęcone sprawom gospodarki rolnej. Na czoło wszystkich zagadnień wysuwają się sprawy związane z Państwowymi Gospodarstwami Rolnymi. Szczecińskie PGR-y zajmują 40 proc. użytków rolnych w województwie i obok PGR-ów koszalińskich i olsztyńskich są największe w kraju.

Wzrost dostaw mleka, żywności i surowców jest w PGR-ach większy aniżeli w gospodarstwach chłopskich. Usprawianie metody produkcji daje rezultaty. Zasadniczy przełom w gospodarce PGR-ów nastąpił w latach 1957-58, gdy zreorganizowano system zarządzania wprowadzono min. rozrachunek gospodarczy. Możliwość wyboru kierunków produkcji stosownie do posiadanych warunków pozwoliło niektórym gospodarstwom na osiągnięcie rentowności, a innym na obniżenie planowanego deficytu. Np. za ubiegły rok rozrachunek PGR ZĄBÓW wypracował 2,5 mln. zł zysku, PGR KOSZEWO — 1,7 mln. zł zysku, PGR STRZYŻNO — 1,4 mln. zł zysku, a PGR NIEKLADZ — 772 tys. zł zysku (gospodarując na niepełnych 400 ha).

Niezmiennie wzrasta w PGR-ach produkcja zwierzęca i roślinna. Oto jak wygląda wzrost posiadanej stad w przeliczeniu na 100 ha:

	1959 r.	1962 r.
Bydło	24,9	36,4
trzoda chlewna	18,7	29,6
(w tym maciory)	1,7	3,4
owce	10,5	15,3

KŁOPOTY sprawia jednak mechanizacja prac polowych, zwłaszcza — kompleksowa. Posiadane ilości nowoczesnych maszyn i ciągników ciągle są niedostateczne. PGR-y cierpią również na brak wykwalifikowanej kadry fachowców, zarówno spośród kierowników produkcji, jak i personelu technicznego. (wii)

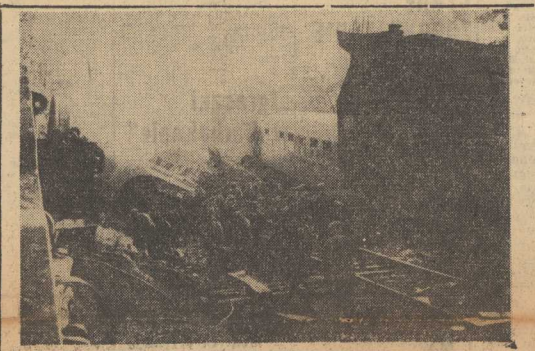

Wznowienie ruchu pociągów na trasie Piotrków - Koluszki

PIOTRKÓW PAP. W czwartek specjalny wysłannik PAP odwiedził szpital w Piotrkowie, w którym przebywa obecnie 20 ofiar katastrofy. Opiekujący się nimi bezpośrednio lekarze informują, że stan

„Zimorodek“ i „Zięba“ wracają z Nigerii

WE WRZEŚNIU minął rok od chwili, gdy dwaj pierwsi polscy ługotrawcy — „ZOLNA“ i „ZORAW“ przekazane zostały przez szcześcińskie przedsiębiorstwo połowowe „Gryf“ na łowiiska egzotycznej Gwinei. Statki te obsługiwane przez 16 osobową grupę szcześcińskich rybaków, pełnią obecnie nadal swą służbę jako jedne z wielu jednostek eksploatowanych przez Polsko-Gwinejskie Towarzystwo Połowowe „Soquiopol“.

W marcu br. flota szcześcińskich rybaków pozostających tajniki połowów na egzotycznych wodach Afryki powiększyła się o 21 osoby. Do Afryki, a ściślej Nige-

Granica, która nie dzieli Polska Sąsiedzka współpraca NRD

WARSZAWA PAP. PRZYGRANICZNE WÓJEWÓDZTWA NASZEGO KRAJU: SZCZECIŃ, WROCŁAW I ZIELONA GÓRA UTRZYMUJĄ BISKRA WSPÓŁPRACĘ ZE SWYMI BEZPOŚREDNIMI SĄSIADAMI Z DRUGIEJ STRONY ODRY — NADGRANICZNYMI OKRĘGAMI NRD.

Spotkanie Nikity Chruszczowa z Igorem Strawińskim

MOSKWA PAP. Nikita Chruszczow przyjął wczoraj na Kremlu znanego kompozytora Igora Strawińskiego i jego małżonkę. Między Chruszczowem a Strawińskim odbyła się serdeczna rozmowa. W CZORAJ I. Strawiński opuścił ZSR.

Uroczysty KONCERT z okazji Dnia WP

WARSZAWA PAP. Wczoraj odbył się uroczysty koncert z okazji Dnia Wojska Polskiego. Przewodniczył m. in. Członkowie Biura Politycznego KC PZPR: Stefan JEDRYCHOWSKI, Ignacy LOGAŁOWSKI, sekretarz KC PZPR — Ryszard STRZELECKI, przewodniczący CK Siles — Stanisław KULCZYŃSKI, wiceprezydent NRD — Bolesław PODEWYRNY, sekretarz NRD — Julian TOKARSKI, sekretarz NRD — Piotr JAROSZEWICZ, Zenon NOWAK i Julian RODECKI, kierownik MSZ

Najlepsi siatkarze świata stają dziś do walki Mistrzowski maraton eliminacją na... Olimpiadę w Tokio!

WARSZAWA PAP. DZIŚ ZESPÓŁY MĘSKIE, A SOBOTE 13 ZESPÓŁY KOBIECY, ROZPOCZNĄ W CZĘŚCI SIATKARZECH — MOSKWIĘ, RIDZĘ, KIJOWIE I LENINGRA DZIE ROZGRYWKI O MISTRZOSTWO ŚWIATA W SIATKÓWKĘ.

W MISTRZOSTWACH bierze udział 13 drużyn kobiecych i 22 męskie. W ostatniej chwili zrezygnowały ze startu z powodu trudności finansowych zespoły Turcji. W ten sposób polskie siatkarki, które miały grać z Turcją w eliminacjach, mają o jednego przeciwnika mniej.

Tegoroczne mistrzostwo mają bardzo poważny ciężar gatunkowy, gdyż są one jednocześnie eliminacją do Olimpiady w Tokio, gdzie po raz pierwszy siatkówka zajmie miejsce w gronie dyscyplin olimpijskich.

JAK UJĘTO WŁASOWA? CZYTAJ NA STR. 2

REPREZENTACJE POLSKIE wjechały do ZSR w następujących składach: KOBIECY: Czajkowska, Golubowska, Lenkiewiczowa, Kordaczek, Marko, Malinowska, Ledwig, Szpil, Włocławska, Ziolkowska, Zochowska i Tabaka.

MĘSCZYNI: Rutkowski, Schlieb, Sierwulski, Teslanie, Szperling, Siwek, Gediga, Tomaszewski, Kiełpiński, Kosiński, Piłsiński i Palaszewski.

W PIERWSZEJ DEKADZIE bm. na Morzu Północnym przeladują rybaków „GRYFA“ odprawiła się cztery jednostki. W tym celu wykonano plan miesięcznego. Na Baltyku najwydajniej pracują rybak „KORBITA“ z Uski. Wykonali oni już swój plan miesięczny w 64 proc.

PRZELADOWANO 25 184 ton. Przy nabraniu portu wycichł przybrywa 45 jednostek polskiej i obcych bander. M. in. m/s „Bakke“ — Norweg, wyładował koncentraty miedzi M/s „Lubenuau“ (NRD) przyszedł z konaparytów M/s „Babia“ i „Nipe“ — Bułgaria — przywoził drobnicę, a s/s „Finbrick“ band. fin skiel przy nabraniu Walsbyryjskiej oczekuje na wyładunek fosforytu. Poza tym weszły m/s „Fanaftos“ i „Bamborg“ — Norweg z ład. 7 100 ton koncentraty miedzi oraz m/s „Bamborg“ — Norweg z ład. 7 000 ton rudy manganowej w imporcie.

WROCIAŃNIEGO GNIAZDA

STATKI NA WEJŚCIU:
M/S „ELBLĄG“ — z Antwerp
pił w Gdynia z drobnicą.
S/S „KOPALNIA MIECHOWICE“ — z Tuzelji — 10 000 ton rudy dla Czechosłowacji.
S/S „BRYGADA MAKOWSKIEGO“ — z Danii pod balastem.
S/S „GNIEMO“ — z Danii pod balastem.

STATKI NA WEJŚCIU:
S/S „CIESZYŃ“ — do Danii z węglem.
S/S „JEDNOŚĆ ROBOTNICZA“ — do Danii z węglem.
M/S „GOPLANA“ — do Londynu z drobnicą.

CZYN S/S „KOPALNIA MIECHOWICE“
ZAŁOGA s/a „Kopalnia Miechowice“ postanowiła w czynie przedsiębiorczym odbyć dodatkowy rejs do Łulea po rudy dla Szczecina, Ponieważ z listopada br. krótkie na stanie, załoga oczekuje pomocy ze strony ZPS i wszystkich zainteresowanych czynnikiem, aby rozładowanie przywiezionej dla Czechosłowacji rudy odbyło się w dobre przepięszonej, umożliwiającej dodatkowo rejs do Szwecji.

NA ŁÓWISKACH:
WCZORAJ z powodu mgły nie wypłynęło na połowy około 150 kutrów rybackich.

ZIĘSI RANO AGENCJE DONIOSY

SPOTKANIE N. CHRUSZCZOWA Z M. REIMANNEM

♦ MOSKWA. Pierwszy sekretarz KC KPZR Nikita CHRUSZCZOW spotkał się 11 bm. z Marcelem REIMANNEM, I sekretarzem KC Komunistycznej Partii Niemiec.

Rozmowa Chruszczowa z Reimannem toczyła się w duchu dobrej przyjaźni i szacunku.

Max Reimann bawi w ZSRR na wypoczynku. (TASS)

DEBATA W BUNDESTAGU POD ZNAKIEM BERLINA I EWG

♦ BONN. Wśród tumultu i wrzawy toczyła się wczoraj w Bundestagu debata nad deklaracją rządową złożoną w ub. wtorek przez kancelarza ADENAUERA. W szczególności sprawa Berlina oraz zagadnienie przystąpienia W. Brytani do EWG, dostarczyły powodu do licznych uwag i wzajemnych oskarżeń, przy czym SPD przeważa szczególnie agresywnie. W sprawie Berlina SPD ustosowała wykładz. że Adenauer jakoby nie dosyć ściśle wykazuje w obronie nacjonalistycznych interesów niemieckich, natomiast w sprawie EWG przywołuje SPD OLLENHAUBERA zarzuca Adenauerowi, że z egoistycznych względów politycznych odmawia przedłożenia przed nosami drzwi do Europejskiej Wspólnoty Gospodarczej. (ADN)

USTĄPIENIE FOOTA

♦ NOWY JORK. Przedstawiciel W. Brytani do spraw Kolonialnych w ONZ, FOOT ustąpił ze swego stanowiska z powodu niezgodności poglądów między nim, a rządem brytyjskim na temat polityki Rodezji Południowej. (Reuter)

OGŁOSZENIE FO LACINIE

♦ Rzym. W jednym z ostatnich numerów „OBSERVATORE ROMANO” ukazało się jedne w swoim rodzaju i pierwse w historii tego pisma ogłoszenie w języku łacini. Jedną z firm wyposażeń samochodów oferowała swe usługi uczestnikom II Soboru Powszechnego.

Podpis pod fotografią nowoczesnego samochodu „glider”, że „automobiles najnowsze i „centur” czyli, że „wydzierżawia się fabrycznie nowe samo chody” i to „sensu atque appetit conditionibus” („na jak najbardziej dogodnych warunkach”). Firma oferuje „liberrima optione novae automobile” (najbardziej nowoczesne samochody) „z wyposażeniem wszelkich samochodów różnej wielkości”. (ANSA)

URATOWANI DZIKI PASOM

♦ PARYŻ. Dość osobliwy uczytły obiad odbył się w tych dniach w jednej z najwybitniejszych restauracji. Zebrał się tam wybitny kierownik pasażerów samochodów, który uratował życie w wypadkach drogowych dzięki użyciu specjalnych pasów bezpieczeństwa, podobnie jak stosuje się to do lat w samolotach. W ten sposób jedna z 14 walczy z wypadkami nie chciała rozpoznać, że to właśnie kierowca, który uratował życie pasażerów w samolocie. (AFP)

- Polska — NRD (boks)
- Jugosławia — Węgry (piłka nożna)

W TV

NADCHODZĄCA NIEDZIELA będzie prawdziwą „sportową przedziwą” w polskiej TV.

O godz. 11 rozpocznie się transmisja z meczu bokserów Polski i NRD (1 repr.); a o godz. 14.20 transmisja z Budapesztu, gdzie piłkarze Węgier walczyć będą z Jugosławią. (m)

Min. Jagielski przybył do Waszyngtonu

WASZYNGTON PAP. W ŚRODĘ W GODZINACH WIECZORNICH PRZYBYŁ DO WASHINGTONU NA ZAPROSIENIE SEKRETARZA ROLNICTWA USA, FREEMANA, MINISTER ROLNICTWA PRL, MIECZYSLAW JAGIELSKI.

MINISTROWI JAGIELSKIEMU towarzyszą wiceminister rolnictwa, Józef Okuniewski oraz dyrektor Instytutu Zootechniki, Franciszek Abgarowicz. Na lotnisku delegację

polską witał ambasador PRL w Waszyngtonie, Edward Droźniak oraz przedstawiciel Departamentu Stanu.

W ciągu 3-tygodniowego pobytu w USA minister Jagielski i towarzyszący mu osoby wzięły udział w szeregu farm i ośrodków hodowlanych, fabryk maszyn rolniczych, instytutów naukowo-badawczych i akademiach rolniczych w stanach Illinois, Wisconsin, Iowa, Idaho, Kalifornia i Nowy Jork. Spotkają się oni również z przedstawicielami administracji oraz wybitnymi specjalistami amerykańskimi w dziedzinie rolnictwa.

W drodze powrotnej przeprowadzono z maksymalną ostrożnością. Kawalek teorii wyjaśniano najpierw przez kilka dni, trzy mając go w temperaturze 15 stopni. Następnie przy absolutnej szczelności ustnie jego wierzchnia warstwa. I dopiero rzeń, który nigdy nie stykał się z ziemią i środkami w miejscu w odpowiedniej podwoje.

Bakterie

(Dokończenie ze str. 1)

Doświadczanie przeprowadzono z maksymalną ostrożnością. Kawalek teorii wyjaśniano najpierw przez kilka dni, trzy mając go w temperaturze 15 stopni. Następnie przy absolutnej szczelności ustnie jego wierzchnia warstwa. I dopiero rzeń, który nigdy nie stykał się z ziemią i środkami w miejscu w odpowiedniej podwoje.

I JAKIEŻ BYŁO ZDZIWIENIE UCZONIACH, GŁY POD MIKROSKOPEM ŚWIETŁOWYM

Wobec palceki okazywały się. Doświadczenie powtórzone w Moskwie i tam pod mikroskopem ujrzano żywe palceki. A więc palceki okazywały się gościmi z Kosmosu. Przetrzywały one w meteorycie w śladzie, który może trwać miliony lat. Meteorcy zaś wskutek jakiegoś kataklizmu oderwał się gdzieś od jakiejś planety zagubionej w Kosmosie i krążył w przestrzeni, aż wreszcie przypadkowo trafił w strę, przyciągania naszej planety. (W. KUL)

CIĄG DALSZY POWIEŚCI W NUMERZE NASTĘPNYM

Wysokie państwowe odznaczenia dla działaczy wiejskich

Wczoraj w czasie sesji WRN przewodniczący Prezydium WRN Marian LEM PIČKI dokonał odznaczenia produkujących działaczy wiejskich.

Złote Krzyże Zasługi otrzymali: Stanisław SO- WICZ z Chwaszczan P. LISIŃSKI z Chwaszczan, W. JĘDRZEJCZAK z Baniowie i J. ŁOBYŹO z Ciesawa. Srebrnymi Krzyżami Zasługi uhonorowano 11 działaczy, a brązowymi dwóm.

W niedzielę znowu „Spotkanie z piosenką”

NASZE Niedzielne Spotkanie z Piosenką” należą już do szesnastolatka tradycji. Młodzi i starzy wybierają sobie w niedzielę w południe rendez-vous w sali kameralnej w Zamku, przypominają sobie stare piosenki, uczą się oraz towarzyszą im dźwiękami z koncertu „Kierunki”.

GENNE ZOBOWIĄZANIE

Z OKAZJI zbliżającej się rocznicy Rewolucji Październikowej, załogi szesnastokrotnych zakładów pracy przystępują do podejmowania zobowiązań i czynów produkcyjnych.

„Igraszki w Barbakanie”

SEKSCJA DRAMATYCZNA WRN zwołuje coraz zwyższą działalność. Po artystycznym udanym starcie, w najbliższych tygodniach wyruszą w podróż do dalekiej Nigerii. Zastąpią oni złośliwą „Zimnodokę” i „Zimnodokę”, która niedługo w drodze, 16 bm, a próba kandydatów do konkursu o nagrody, jak zwykle w sobotę o godz. 15.

TYŁKO WYTBWAŁA GRA W „GRYFA”

może Ci przynieść SUKCES W POSTACI GŁÓWNEJ WYGRANEJ

W niedzielnej grze, mając 6 trafień możesz wygrać 100 zł. złotych

Ponadto kupony, na które nie padną żadne wygrane wezmą udział w dodatkowym losowaniu na nagrody rzeczowe, między innymi JUŻ ZA 3 ZŁOTE MOŻESZ WYGRAĆ „JUNAKA” 5019-K



SKUTECZNA akcja wojsk nowego sztabu

Wobec palceki okazywały się gościmi z Kosmosu. Przetrzywały one w meteorycie w śladzie, który może trwać miliony lat. Meteorcy zaś wskutek jakiegoś kataklizmu oderwał się gdzieś od jakiejś planety zagubionej w Kosmosie i krążył w przestrzeni, aż wreszcie przypadkowo trafił w strę, przyciągania naszej planety. (W. KUL)

NA DZIEŃ WOJSKA POLSKIEGO

(Dokończenie ze str. 1) wiceminister Marian NASZKOWSKI i wiceminister obrony narodowej, brzozi Jerzy BORZIŁOWSKI gen. dyw. Wojciech JARUZELSKI.

ROZKAZ MINISTRA OBRONY NARODOWEJ

Z okazji dnia Wojska Polskiego podziwiam Was serdecznie i życze dalszych osiągnięć w służeniu i służbie w umacnianiu naszej ludowej obronności. Podziwiam weteranów drugiej wojny światowej, szeregowców, podoficerów i oficerów rezerwy, pracowników administracji wojskowej, przemysłu zbrojeniowego oraz działaczy i członków organizacji społecznych współpracujących z siłami zbrojnymi PRL.

W dniu 12 października — w stolicy naszego kraju — Warszawa oddać 24 salwy artyleryjskie. Minister Obrony Narodowej MARIAN SPYCHALSKI general brzozi Warszawa, dnia 12 X 1962 r. (u)

W Klubie „13 Muz” MALARSTWO J. Powickiego

DZIS W Klubie „13 Muz” nastąpi otwarcie wystawy malarstwa znanego szesnastolatka JANA POWICKIEGO. (u)

W ten sposób zapoznał się z pewnym oficerem z wojsk Wasłowa, dawniej także kapitanem i również dowódcą batalionu.

Dowiedziawszy się o wyruszeniu Wasłowa kapitan nie przybiegł do Jakuszeu. Natychmiast Jakuszeu wskoczył do samochodu i pomknął, by zatrzymać kolumnę Wasłowa. Wyprzedziwszy kolumnę samochodów osobowych i specjalnych, Jakuszeu zatrzymał swój samochód w porzek drogi. Kolumna zatrzymała się. Podobno w kopułce mieł znajdowało się Wasłow. Sprawdzone wszystkie samochody, ale nie znalazł Wasłowa. Sytuacja stała się krytyczna. Kierowcy wychodzili z samochodów... Z ciekawości obserwowali uwiązujących się kapitanów, z których jednego znali i widocznie z tego powodu nie uszczyniali alarmu.

WTEM KIEROWCA CZWARTEGO SAMOCHODU skienieniem głowy dał do zrozumienia Jakuszeuowi, że Wasłow znajduje się właśnie w nim. Zatrzaszczył do środka, Jakuszeu zobaczył na tylnym siedzeniu dwie uwiązane kobiety. Ze złością spojrzął na szofera, który jak gdyby tylko na to czekał i ponownie skienieniem głowy dał do zrozumienia, że Wasłow jest w samochodzie.

Dalsze wypadki rozwijały się z bliskawiczną szybkością. Jakuszeu szarpnął drzwi samochodu i zauważył deluzycznie zwinioną dywan spod którego uwiązana Wasłowa. Nie namyślając się długo Jakuszeu wepchnął Wasłowa do swego samochodu.

SZYBKO W KIERUNKU SZTABU! — wydał rozkaz kierowcy Jakuszeu. Kierowca nie znając okolicy porwał bliźnię pole, który roll się od wasłowców. Wasłow po rozkazem się upatrzył i odpowiedni moment i wskoczył z samochodem uwiązając go techn.

Jakuszeu na chwilę zdziwił, po czym pabiegł za nim z wyłączeniem w jego kierunku rewolwerem. Zorientował się, iż ucieknie on nie starczy sil na dłuższą metę i dlatego postanowił nie robić użytku z broni. Wasłowa dostarczono do dowództwa korpusu.

Tak wyglądał niechlubny koniec kariery generała — zdraycy.

DZIENNIK „IZWIASTIA” Z DNIA 7 BM. zamieścił artykuł piera Bohatera Związku Radzieckiego, generała w stanie spoczynku, byłego dowódcy 25 korpusu, obojędny E. FOMINICH. a pt. „JAK UJĘTO ZDRAJCĘ WASŁOWA”. Pojadę streszczenie tego artykułu.

W KONCOWEJ FAZIE WALK O BERLIN korpus czołgów, w którym dowodziłem, otrzymał nowe zadanie — pisać autor — zadanie szybkiego udam się na południowy zachód, by wejść tam w kontakt z głównymi siłami wojsk amerykańskich.

Nad naszymi kolumnami — kontynuuje autor — zaczęły ukazywać się samoloty ze znakami rozpoznawczymi wojsk amerykańskich. Od strony Praga — Pilzno skieraliśmy na południe w kierunku lasów. O świcie w dniu 11 maja osiągnęliśmy rzekę Uslawę, gdzie powitali nas żołnierzy.

Podczas spotkania z dowódcą korpusu amerykańskiego zaproponowałem mu rozbrojenie resztek wojsk faszystowskich i bandytów-ulasowców walejących się z bronią po lasach.

PRZEMILY GOŚCIE — odpowiedział Amerykanin. — Jesteśmy walczyć z wewnętrzną polityką zajmują się ci, którzy są do tego wyznaczeni. O waszej prośbie poinformuję mojego szefa.

O WŁASOWCACH I O SAMYM WŁASOWIE Amerykanin w opale nie chciał mówić. Wypadło działać samodzielnie i ukrótce do mojego sztabu dostarczono Wasłowa.

Ja i kierownik wydziału politycznego P. M. Jelisiejew z ciekawością obserwowaliśmy przybliżającego się w naszym kierunku w asyście dowódcy batalionu kapitana Jakuszeu wysokiego, przystojnego generała w okularach, bez naciąganej głowy w lekkim płaszczu koloru stalołowego.

JAK UWAZACIE — mruknął wyniośle Wasłow po dnożeniu lewą brzozi. — Czy jestem w was niewolą czy też w niewoli w Amerykanów? Jakina prawem zatrzymaliście mnie? Was. Kim jesteście? Jakie macie dokumenty? — Z miejsca go osadłem, odpowiedział — moje nazwisko Wasłow.

Drżącymi rękami w wewnętrznej kieszeni munduru wyjął nam legitymację. Znałe mi podpisy stwierdzają, że przed nami stoi były dowódca drugiej armii sztabu korpusu 10-terradzieckiego frontu.

— Czy napiszecie rozkaz do swoich podkomendnych o bezwarunkowej kapitulacji i całkowitym rozbrojeniu? W przeciwnym wypadku wydam rozkaz wojskom zlikwidowania waszych band.

— Po krótkim namyśle Wasłow poprosił o papier i syrek kredogalowy rozkaz. Kierowca powiolił. Wszystkie egzemplarze zostały podpisane przez Wasłowa. Do każdego zgrupowania skierowano naszego oficera, a gdzie odzywano rozkaz, po czym wyprowadzono kolumny rozbrojonych wasłowców na drogi. Wszystkie odhylały się szybko i sprawnie. Najbardziej wytrawne kobiety, zwłaszcza oficerowie z odziałów karnych i kandydatów na dyktatorów, którzy znajdowali się w oddzie Wasłowa, zdążyli przedostać się do sił amerykańskich.

Wasłow szybko przogwał. — Lepiej było się zastrzelić — powiedział z rezygnacją. Słusznie. Gdyby to nastąpiło wcześniej, byłoby lepiej dla wszystkich. Wale

Za kulami II wojny światowej

JAK UJĘTO WASŁOWA?

sowa skierowana do sztabu frontu, następnie — jak wiadomo — zdrayca zmiał się na lawie oskarżonych i został stracony.

W JAKI SPOŚOB WŁASOW DOSTAŁ SIĘ DO NIEWOLI?

Gdy zwiad nasz ustalił miejsce rozlokowania wojsk Wasłowa i jego sztabu, ustanowiono dokładną obserwację zamykającą drogi na zachód. Niektóre jego oddziały znalazły się w rozpuszczeniu i żołnierzami radzieckimi, by przedostać się do naszych wojsk. Nasz dowódca batalionu kapitan Jakuszeu — piszę następnie E. Fominych —

● Ograniczyć działalność knajp - rozpijalni ● Śmierć na drogach nie próżnuje ● Uwaga na nieletnich

SAMI TWORZYMY PORZĄDEK PUBLICZNY

WCZORAJ odbyła się sesja Wojewódzkiej Rady Narodowej, na której między innymi omawiano sprawy dotyczące bezpieczeństwa i porządku publicznego. Materiały przedstawione radnym zawierały wiele cennego materiału analitycznego, a także sporo podstawowych wniosków. Dlatego też uważamy za wskazane omówić jej tutaj.

CHULIGANI WYSIADKA!

Chuligaństwo jako zjawisko występuje przede wszystkim w większych zbiorowiskach, cierpią na nie Szczecin, Stargard i Świnoujście, choć i w mniejszych miejscowościach nie brakuje awanturnych występów. Całość ulęga wolnej poprawie — jak to notują milicyjne kroniki — choć tendencja zasadniczego zwrótu nie da się zauważyć. Aby jednak doprowadzić do definitywnego rozwiązania, MO wysuwa kilka zasadniczych postulatów. Chodzi o ograniczenie sprzedaży i maksymalną likwidację punktów rozprowadzających alkohol, likwidację knajp-rozpijalni, naciski na Gromadzkie Rady Narodowe obowiązku powiadomiania MO o wydanych zezwoleniach na organizację zabaw tanecznych, tak by milicja mogła przewidzieć odpowiednie kroki zabezpieczenia spokoju i porządku na tych imprezach oraz rygorystyczne egzekwowanie

od kierowników lokali gastronomicznych przestrzegania ustawy przeciwalkoholowej.

Dla lepszego opanowania sytuacji przewiduje się uruchomienie zmotywowanych patroli Pogotowia Milicyjnego w miastach powiatowych, a także zwiększenie ilości wozów patrolowych w Szczecinie.

BEZPIECZEŃSTWO NA DROGACH — PROBLEM NR 1

WIELE uwagi na sesji poświęcono sprawom motoryzacji i związanym z tym problemom bezpieczeństwa ruchu drogowego. Aby zmniejszyć wagę zagadnienia przytoczymy tu kilka danych.

O ile w 1953 roku w województwie szczecińskim było 3 558 pojazdów mechanicznych, to w 1967 zarejestrowanych jest ponad 50 tys. pojazdów. Trzeba też wziąć także pod uwagę dziesiątki tysięcy rowerów i motocykli poruszających się po drogach publicznych. Ogólny stan bezpieczeństwa w ruchu drogowym jest wysoko niezadowolający, co bliżej ilustruje poniższa tabela:

ROK	WYPADKI	ZABICI	RANNI
1959	1940	75	740
1961	1129	32	1030
1962 (I-VIII)	620	33	1500

Jako przyczyny takiego stanu podaje się dysproporcję pomiędzy stanem dróg a ilością pojazdów, dysproporcję po między rosnącą szybkością pojazdów a małymi wozami kierowców, braki w oznakowaniu dróg i ulic, rozluźnienie dyscypliny społecznej i poród użytkowników dróg.

Służba Ruchu MO rozprowadza 30 tys. ulotek propagandowych, zorganizowała 20 spotkań z kierowcami, kierownikami baz i młodzieżą szkolną, 120 szkoleń i 2 600 młodzieży objętych jest Młodzieżową Służbą Ruchu, stworzono ORMO drogową, liczącą ok. 200 członków. Generalnym postulatem w tej dziedzinie jest wprowadzenie do szkolących przedmiotów obowiązkowego zajęć z przepisów o ruchu drogowym.

OPERATYWNOŚĆ MO DAJE WYNIKI

ANALIZUJĄC przestępstwa kryminalne warto zapoznać się z następującymi danymi:

Nie samymi mandataми wychowuje się ludzie

Rozbieg z bronią w ręku	1956	1957	1958	1959	1961	1962
	32	26	13	8	3	—

Resortami najbardziej zagrożonymi przez przestępstwa gospodarcze jest budownictwo, przemysł rolno-spożywczy i wszystkie punkty styku kooperacyjnego handlu z przemysłem i handlem w prywatną. Złodziejstwo mienia społecznego nie urasta do rangi problemu, niemniej ze względu na wysokie straty, jakie ponosi gmina, spórka narodowa i składek przestępczej działalności wymaga zwrócenia specjalnej uwagi. Organa ścigania uważają za konieczne zwiększenie aktywności aparatu kontrolno-rewizyjnego i kontroli wa-

wnątrzesortowej. Należy także wzmocnić społeczny nadzór.

WSPÓLPRACA społeczeństwa z władzami jest jeszcze niedostateczna. Chodzi przecież o indywidualne potrzeby i interesy każdego obywatela. Czuwać nad porządkiem i bezpieczeństwem powinna nie cała społeczność!

(wit)

WYKOPANE ziemia ni magazynuje się w kopcach, bezpośrednio na polu. Nad sprawnym przebiegiem wykopków czuwa brygadysta — Stanisław SOSNOWSKI. Jego nieocenionym pomocnikiem jest dzielna suczka „Mutek”, która asystuje przy wszystkich pracach.



ZASTĘPCA kierownika PGR Przelaw Wiktor SZKŁĘGA jest wyraźnie zadowolony. Praca przy wykopkach postępuje zgodnie z planem. Jeszcze tylko dwa dni i będzie „po krzyku”.

CIEŻKA i gliniasta gleba w Przelawie nie pozwala na korzystanie z nowoczesnego kombajnu. Zbiór ziemniaków koparką jednorzędową przebiega bardzo sprawnie. Jest to w dużej mierze zasługa traktorzysty — Stanisława OCHMAŃSKIEGO.



Ziemniaków nie zabraknie

LEDWO skończyły się ziemniaki nie dorównują ruch i khratania. Rozpoczęły się wykopyki ziemniaków.

Mimo, że tegoroczne zbiory ziemniaków nie dorównują plonom z roku ubiegłego, załoga Państwowego Gospodarstwa Rolnego w Przelawie jest zadowolona.

W naszym gospodarstwie — mówi kierownik Wacław RADZISZEWSKI — produkujemy tylko ziemniaki kwalifikowane. Od trzech lat sadzimy nową odmianę ziemniaków, tzw. „koszulińskie”. Wprawdzie

odmiana ta na naszych częściach glebach nie daje zbyt wysokich plonów, za to jakość i smak ziemniaków są znakomite. Zółka rolnicze powiatu szczecińskiego, które zapotrącony w sadzenia, bardzo sobie chwala nasze ziemniaki.

Pochwała dla PGR-u w Przelawie jest w pełni zasłużona. Gospodarstwo to znajduje się od lat w czołówce PGR-ów wypracowujących wysokie wyniki. Miniony rok gospodarkę zamknęło suma blisko 800 tysięcy złotych czystego dochodu. (k&g)



Szanowny Panie Redaktorze!

SA tacy ludzie, którzy, począwszy od matki, zmieniają się jak za dotknięciem różdżki czarodziejskiej. Najczęściej można ich zastać, gdy z obłokiem w ręku zatapiają się w jakichś skomplikowanych obliczeniach. Od czasu do czasu z ich ust padają różne niezrozumiałe słowa brzmiące trochę jak łacina.

Chodzi o kontrarzy. To znaczy nie takich, którzy zajmują się hodowlą tych szlachetnych zwierząt, lub nawet w przystępie odwa-

gi, dosiadają spienionych rumaków. Chodzi o ludzi znacznie spokojniejszych, oddających się prozaicznej grze na szachownicy. Na torze słudźwieckim.

DZIEN wycisgowy ostatnie granie tramwajowe, dodatkowe autobusy. Pasażerowie tych tramwajów i autobusów czytają pilnie gazetki. Ale, o dżwoli, nie interesuje ich ani nowinki polityczne, ani wieści o polityce i miejskiej, Kilkanaście dorożek.

Jest dla mnie, Panie Redaktorze, ponurą z przyczyną z czego żyją ludzie, trudniący się wywozką gromy i cegły przy pomocy wozu (stad nazwa) i kowalicy oraz kilka czy kilkanaście dorożek. Jest dla mnie, Panie Redaktorze, ponurą z przyczyną z czego żyją ludzie, trudniący się wywozką gromy i cegły przy pomocy wozu (stad nazwa) i kowalicy oraz kilka czy kilkanaście dorożek. Jest dla mnie, Panie Redaktorze, ponurą z przyczyną z czego żyją ludzie, trudniący się wywozką gromy i cegły przy pomocy wozu (stad nazwa) i kowalicy oraz kilka czy kilkanaście dorożek.

Praktycznie rzecz biorąc, transport konny należy już w Warszawie do wyjątków. Na placu boju pozostał tylko wózeczy, ten, panowie, trudniący się wywozką gromy i cegły przy pomocy wozu (stad nazwa) i kowalicy oraz kilka czy kilkanaście dorożek.

Praktycznie rzecz biorąc, transport konny należy już w Warszawie do wyjątków. Na placu boju pozostał tylko wózeczy, ten, panowie, trudniący się wywozką gromy i cegły przy pomocy wozu (stad nazwa) i kowalicy oraz kilka czy kilkanaście dorożek.

ka czy łódzka, albo z tapczanem. Jeszcze rzadziej zjawia się podchmielony, starszy pan, który chciałby przypomnieć sobie czasy młodości i pokłusować w oleje na gumach. Co dżwunięjsze, koniec dorożkarskie są na ogół wypuszone, a ich właściciele też nie wyglądają na takich, którzy cierpią głód. Dziwnie...

PAŃSKI TADEUSZ



CO „LOT“ PLACIE?

— mówi dyrektor naczelny PLL „LOT“ Jan Krzywicki

Z IRLANDII, gdzie odbyło się doroczne Zgromadzenie Ogólne IATA (Międzynarodowe Zrzeszenie Przewoźników Powietrznych), powrócił delegat PLL „LOT“. Przedstawił cielec API zwrócił się do dyrektora naczelnego „LOT-u“ Jana Krzywickiego — który przewodzi niemieckiej delegacji — z prośbą o naświetlenie przebiegu Zgromadzenia.

— Do IATA należą obecnie 94 towarzystwa lotnicze z ponad 70 krajów. Na ostatnim dorocznym Zgromadzeniu powitaliśmy przed stawicieli Air Afrique, wspólnego przedsiębiorstwa 11 państw Afryki.

Członkowie IATA patrzą optymistycznie na dalszy rozwój lotnictwa komunikacyjnego. Ubiegły rok wykazał, że przewozy wzrosły, chociaż nieco wolniej, niż oferowana zdolność przewozowa. W 1967 r. wzrost przewozów międzynarodowych ułaski członków IATA wyniósł 17,1 proc. w porównaniu z 1966 r. Pogorszeniu uległy jednak wyniki w rezultacie wzrostu zdolności przewozowej wyprzedziła zapotrzebowanie na przewozy. Stąd też problem pustych foteli na wielu liniach.

Dalszą przyczyną jest recesja na rynku północnoamerykańskim, która miała swoje odbicie w przewozach międzynarodowych i w bardzo niskim ich uroście uwaunatr USA. Straty uwinęły również na skutek podwyższenia opłat nakładanych na towarzystwa lotnicze przez poszczególne państwa.

— Coraz częściej pisze się o wprowadzeniu w bliskiej przyszłości lotnictwa nadźwiękowego samolotów nadźwiękowych. Czy IATA zajmie się stanowisko wobec problemu nadźwiękowych?

— Komitet Techniczny IATA przedstawił 10 warunków, które muszą być spełnione, by samolot nadźwiękowy mógł zostać przyjęty do eksploatacji. Ogranicza się tutaj do następujących. Odbiór w zakresie bezpieczeństwa lotów standard nie może być niższy, niż w samolotach obecnie używanych, a koszty eksploatacji nie mogą być wyższe od kosztów eksploatacji obecnego sprzętu. Halas nie może być większy niż przy obecnych sprzęcie, gdyż samoloty nadźwiękowe pozostają latać o każdej porze, w każdych warunkach.

— Jakimi korzyściami, ewentualnie wnoskami plyną dla „LOT-u“ udział w Zgromadzeniu IATA?

— Korzyścią jest udział w bezpośrednim wymianie poglądów po między przedstawicielami przedsiębiorstw lotniczych całego świata. Jak wykazała treść dyskusji i jak już wspomnieliśmy, szereg linii odnowa niekorzystnie skutki zbyt gwałtownego zwiększenia zdolności przewozowej (wielkie i szybkie samoloty). Dla nas ten klimat nie istnieje. Potencjalny rynek przewozów „LOT-u“ jeszcze przez dłuższy czas będzie większy niż zdolność przewozowa.

LOT przeprowadza również rozmowy z innymi towarzystwami do eksploatacji polimnie, szybkie turbopropionowe IL-18 i dwójce, które dostaniemy w przyszłości, przy czym w pewnym stopniu usprawni prace „LOT-u“. Jednak na tym kierunku lotnictwa nie możemy mówić o dotrzymaniu kierunku. Przykład naszych gospodarzy z irlandzkich linii lotniczych Air Lingus — świadczy o dużej roli jaką dla gospodarki i bilansu deicytów lotnictwa irlandzkiego dobrze wyposażone przedsiębiorstwo lotnicze, Irlandia — kraj o silnie rozwiniętym przemyśle lotniczym. Polska ludność, ma lotnictwo komunikacyjne rozwinięte stosownie do potrzeb dysponując nowoczesnym sprzętem. Air Lingus wykazał zyski w okresie, w którym większość towarzystw odnotowała szereg krajów poniosły straty. Pomysłowe wyniki na trasie transatlantyckiej Irlandia zawdzięcza w dużej mierze oparcie się na amerykańskich irlandzkiego pochodzenia. Również u nas istnieje podobna szansa. Mając poważną grupę emigrantów polskich w Ameryce Północnej możemy liczyć na zyski w razie uruchomienia własnej linii lotniczej.

Rozmawiał: JERZY ORYSZ

WIADOMOŚCI FILATELISTYCZNE

WIADOMOŚCI FILATELISTYCZNE POMORZA ZACHODNIEGO

WIELU obywateli naszego grodu, którzy przyszli na świat „Anno Domini 1946” jest zrzeszonych w koleżanki Polskiego Związku Filatelistów.

W tymże roku kilku nastu ich „starszych” kolegow postanowilo zalozyć „POMORSKO-ZACHODNI KLUB FILATELISTÓW”. Przyjacieli z odległych krańców Polski, z innych krajów i kontynentów i równolegle z pracą zawodową powrócili do nawiązania z nami. Wspólne stowarzysze

Wspomniałem ten rok, gdyż był on przełomowym w rozwoju polskiej filatelistyki. Uchwała Rady Ministrów została podyktowana do życia stowarzyszenie — Polski Związek Filatelistów, jako jedyna organizacja społeczna

w całym kraju. W naszym województwie kilkunastuosobowy klub zmienił się na przestrzeni XV-lecia w potężną organizację społeczną liczącą prawie 15 sekcji członków dorosłych i drugie tyle młodzieży, zrzeszonych w przeszło 50 klubach w Szczecinie i terenie.



nie stało się niezbędnym warunkiem zapożyczania ich początkowych zbiorów (trażących wówczas pomieszczenie na kartkach jednego ze sztytu). Nie przeszkadzało to dość żywotnemu zgrupowaniu „hobbyistów” w ich zbiorach i wymienionych, organizowaniu konkursów znaczka i akcji filatelistycznych a przede wszystkim w werbowaniu nowych członków. W 1959 r. PZK Klub Filatelistów liczył z górą 60.

zrzeszająca filatelistów — a PZK Klub Filatelistów stał się automatycznie jednym z Oddziałów PZF.

Docenienie przez państwo korzyści społecznej i odcienienie opieką PZF, którego celem jest rozwój zbierania i upowszechnienie filatelistyki w Polsce, ze szczególnym uwzględnieniem popularności jej wśród młodzieży jako czynnika wychowawczego i kształcącego — spowodowało dynamiczny rozwój PZF

Jubileusz XV-lecia, zorganizowana została WYSTAWA FILATELISTYCZNA, odbędzie się w tymże roku, na którym nastąpią czystki i wyróżnienia odznaki filatelistyczna o trzymiejście punktów dyplomy i upominki.

Przewidywany jest następujący program: 13 października (sobota) — godz. 18 — otwarcie Wystawy Filatelistycznej (udział biorą tylko członkowie PZF z rodzinami i ich zaproszeni goście); godz. 18.30 — akademii.

14 października (niedziela) — godz. 10-15, Wystawa Filatelistyczna (dostępna dla wszystkich, wstęp bezpłatny). W dniach otwarcia wystawy będzie czynne okienko filatelistyczne (za wykazem 15-17-go) oraz stoisko PZF w dniu 14 bm.

W tymże dniu odbędzie się w gmachu Dyr. Ochr. P.T. w auli III PZK przy Al. Niepodległości 41.

Komitet organizacyjny zaprasza członków PZF do wzięcia udziału w uroczystościach (wraz z rodzinami i ich zaproszonymi gośćmi), a społeczeństwo naszego miasta do wzięcia udziału do zwiedzania wystawy.

JURWIL

W OGRODKACH DZIAŁKOWYCH

Jak przechowywać WARZYWA?

WARZYWA korzeniowe: marchew, buraki, pietruszki kopieje w takiej pozycji, aby przed nadjeściem mrozów zdążyć je oczyścić i zapokopować. Po wyrwanu obcina się lub obrywa liście. W korzeniach przeznaczonych na wysadki po zostawiamy drobne liście „sercowe”.

Kapustę można zbierać nawet po niewczesnych przymrozkach, jednakże lepiej sprząć ją zbytnio nie opóźniać, gdyż traci przy tym na wadze. Przechowywać kapustę można w piwnicy lub w kopcu. Przy przechowywaniu w piwnicy układa się główki na półkach lub w przmy, przesypane każdą warstwą piaskiem.

Układanie w przmy jest lepsze, gdyż na półkach kapusta szybko się wysycha. Cebulę najczęściej przechowuje się na strychach. Chcąc zahamować tworzenie się pędów nasienych w dymki, należy ją w ciągu kilku tygodni poddać działaniu temperatury ok. 40 stopni. Miałość dymki można w tym celu umieścić w pobliżu pieca lub „odmianić” w dymniku.

Warzywa korzeniowe przechowuje się w piwnicach lub rowach. W piwnicach układa się je w przmy i przesypane wilgotnym piaskiem. Kalafiory jemone, które nie były sztucznie doświetlane, doświetlać należy przez 2-3 tygodnie różnymi róż wykopuje się z bryłą ziemi i



zakopuje w widnej piwnicy, w głębokim rowie, albo w skrzyni inspektowej.

Pory i kapustę brukielkę można zostawić bezpośrednio w gruncie i zabezpieczyć przed mrozem liśćmi, słomą lub łęciami. Można je też zadolować w pobliżu domu.

AGRONOM

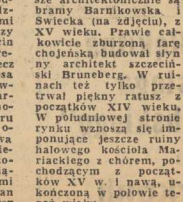

CHojna jest dziś miastem powiatowym, w południowo-zachodniej części województwa, między rzekami Rurzyca i Eryką, przy linii kolejowej Szczecin — Kostrzyn. W okresie wczesnośredniowiecznym był tu gród z osadą słowiańską. Pierwsze zapisy kronikarskie o Chojnie pochodzą z roku 1224. W drugiej połowie XIII w. osada otrzymała prawa miejskie. W XIII wieku Chojna zdobyta została w walce z księżstwem pomorskim przez margrabiów brandenburskich i — wraz z Chociszem i Myśliborzem — włączona została do Marchii. Za Henryka Fohoboznego Chojna na 13 lat powróciła do Polski, następnie jednak znów włączona została do Marchii i była aż do XVIII wieku jej najważniejszym miastem.

Do ostatniej wojny Chojna posiadała nieznaczną cenę i liczną zabudowę, nieistotny one niemal całkowicie zniszczeniu. Zachowała się część murów obronnych z XIV w., z bramami z Nalebkawie architektonicznie są bramy Barłkowska i Świecka (na zdjęciu), z XV wieku. Prawie całkowicie zburzona farsa kościoła budował stary architekt szczeciński Brunberg. W ruinach tego kościoła znajdował się piękny ratusz z początku XIV wieku. W południowej stronie rynku wznosiła się imponująca jescze ruinami halowego kościoła Mariackiego z chórem, pochodzącym z początku XV w. i nawą, ukończoną w połowie tegoż wieku.

Poza obrebram starego miasta w pobliżu bramy Barłkowskiej znajduje się ruina kościoła św. Gertrudy z początku XV wieku, jedyna, która została spłata Joannów.

Przed wojną Chojna posiadała prawie 12 tys. mieszkańców. Ofiarom wojennych zniszczeń (75 proc.) utrudnia zadanie miasta, które obecnie zbliża się do liczby 5 tys. mieszkańców.

Przed wojną Chojna posiadała prawie 12 tys. mieszkańców. Ofiarom wojennych zniszczeń (75 proc.) utrudnia zadanie miasta, które obecnie zbliża się do liczby 5 tys. mieszkańców.

5 MINUT Z ESKULAPEM

ZALARMOWANY listem jednego z Czytelników, Eskulap postanowił zgłosić krótko i głośno sprawę preparatu Contergan, wywarzonego w NRF, zawierającego thalidomid, a więc z niebezpiecznym wpływem na organizm ludzki, a zwłaszcza na powstający w nim miód płod.

Prasa popularna, nieświadoma, że zbliża się do sensacji — obszerne relacje o wadliwej na temat preparatu thalidomidowych. Powinno również bardzo szczególnie — co ważniejsze — rzeczowo, omawiały te zagadnienia poważnie autorzytet naukowe w telewizji. Eskulap nie zamierał poświęcić Conterganowi i jemu podobnym preparatom zbyt wiele miejsca. Wydawało się bowiem, iż skoro nie sprowadzaliśmy tego specyfiku z zagranicy, nie znajdował się on w spisie leków, a w możliwości do nabycia w aptekach leków zagranicznych, nie będzie zatem nowości, a w tych poręczkach mogą znajdować się specyfiki zawierające thalidomid. W związku z tym Medicus podaje poniżej nazwy i synonimy rozmaitych preparatów produkowanych przez różne firmy farmaceutyczne w rozmaitych krajach. Wszystkie te specyfiki zawierają thalidomid i dlatego używanie ich jest niewskazane, a przy określonych preparatach wręcz SZKODLIWE I TRUJĄCE!

Podobne środki farmaceutyczne były produkowane w USA, Kanadzie i Anglii pod najprzeróżniejszymi nazwami. Oto lista listian preparatów produkowanych w tych krajach, zawierających thalidomid.

A więc „Algoesediv”, „Asmadion”, „Asmasal”, „Bonhirit”, „Calmore”, „Coronare”, „Dis-tal”, „Ecluran”, „Gastride”, „Glutamon”, „Grippe”, „Imidion”, „Imidene”, „Imidene Ipatonic”, „Imonin”, „K-17”, „Kevadon”, „Lilamin”, „Neo Nibrol”, „Neurodyn”, „Nokodyn”, „Pantosediv”, „Poly giron”, „Poly-gripas”, „Precedin”, „Profamin”, „Psycholiquid”, „Psychotabets”, „Quetimid”, „Quetoplex”, „Sandormin”, „Sedalis”, „Sedomid”, „Sedoval”, „Sedovital”, „Soften”, „Talarzan”, „Talinon”, „Tensival”, „Thalin”, „Thalinet”, „Theophlocholone”, „Ulcerten”, „Valgin”, „Valgraine”.

Lista jest obfita, tym większe więc niebezpieczeństwo. Wśród, wydawałoby się prostych środków są też słowniki lub naszytka, przesyłane w dobrej wierze przez rodzinę z zagranicy kryć się może trucizna.

Dla utrzymania się zatem przed ewentualnymi przyszkodzeniami, najlepiej jest zrezygnować z używania tych preparatów, a specyfiki, tak zniechęcające, z nich niekiedy postępują już nie mogą skorzystać. Albowiem przesorność nigdy nie zawodzi. I właśnie dla tych przyczyn postanowiłem opublikować tę listę preparatów thalidomidowych.

NA OBU KONCACH WEDKIJ

Tak będzie wygodniej!

WEDKUJĄC z brzo-gi, często sporo traci-cimy czasu na właści-we umocowanie wedzki. Zazwyczaj wędzkarze wycinają z gałęzi widki i hak, by na nich umieścić wędzisko. Stanowiska wędzarskie łatwo można poznać po takich pozostawionych uchwytych. Wbijanie wędziska w twarde gruntu wymaga specjalnego zakończenia w postaci zaostrego metalowego

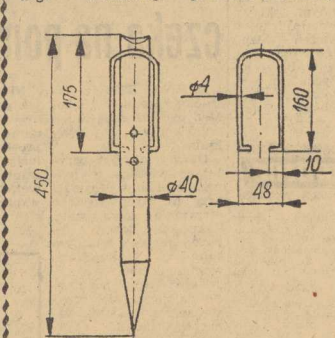

sztozka, który przeszkadza w czasie holowania ryby. Koniec ten zwykle opieramy o biodro, co przy ostrym zakończeniu wędziska nie jest przyjemne (szczególnie, gdy jesteśmy w kapielówkach).

Przygniatanie wędzisk kamieniami (nie zawsze je można znaleźć), wbijanie w podmokły brzoż, niszczą i brudzą nasze ulubione „kije”.

Dwa takie uchwyty zmiszczają się do jednej przegródki futerału na wędzisko. Wykonanie ich nie jest zbyt pracochonne i trudne. Z twardego

4 mm wyginamy uchwyt (jak na rysunku).

Sposób montażu i posługiwanie się uchwytami wyjaśniają rysunki. Uchwyt ten jest prosty, dogodny do przenoszenia i łatwo można z niego wyjąć wędzisko w czasie brania ryby.

Dwa takie uchwyty zmiszczają się do jednej przegródki futerału na wędzisko. Wykonanie ich nie jest zbyt pracochonne i trudne. Z twardego

HIPOLIT

Z KOBIETĄ, DLA KOBIET, O KOBECIE

NIELATWO JEST pracować zawodowo i prowadzić dom, tak, aby wszystko było w nim „byłoby”. Ciekawie trudno, jeżeli kobieta nie korzysta z nowych środków i urządzeń, oszczędzających jej czas i siły. Jedną z insty-tucji, która stara się ulżyć kobiecie w jej pracy jest POWSZECHNA SPÓŁCZELNIA SPOZYWCOWA.

Szczecińska PSS prowadzi wypożyczalnie sprzętu gospodarstwa domowego, różnego rodzaju porządnie i urzą-dzenia pokoi. Trzy razy w tygodniu: we wtorek, od g. 12-15, w sklepie przy ul. Pawilonie Sprzętu Zmechanizowanego PSS przy ul. Krzywoustego 17 wokół niewielkiego stołka gromadzą się dziesiątki zainteresowanych ludzi. Demonstratorka Zofia SIKORSKA sposobem dającym od praktyki o-budkowej propagatorów plastra na odciśki PO-LI, a do mycia sprzętów drewnianych takich jak waliki, stolni-

wych i dobrych urządzeń i preparatów. Jesteśmy na pokazie środków chemicznych zniszczających i utleniających mycie i czyszczenie różnych domowych rzeczy. Przy pl. Kilińskiego, we czwartek, od g. 15-18, w sklepie „101 drobiazgow” obok baru „Ekstra” i w piątek od g. 15-18, w Pawilonie Sprzętu Zmechanizowanego PSS przy ul. Krzywoustego 17 wokół niewielkiego stołka gromadzą się dziesiątki zainteresowanych ludzi. Demonstratorka Zofia SIKORSKA sposobem dającym od praktyki o-budkowej propagatorów plastra na odciśki PO-LI, a do mycia sprzętów drewnianych takich jak waliki, stolni-

ce — nie ma to jak prosty „Anolis”. Jest to środek bakterio-bójczy a więc wskazany do stosowania w kuchniach stołówek i restauracji, do mycia butelek w wytwór-niach win a nawet — uważa — mycia parki. Mieszkańki oddległych dzielnic Szczecina, rząd ko odwiedzając środki, mają mniejsze szanse na skorzystanie z wartościowych pokazów. DLATEGO PCMY SLESIŃSKO O NICH.

„Kurier” wspólnie z PSS-em burzonią „Arged” rozpocznie bawem cyklicznych pokazów poświęconych pielęgnacji skóry.

NASZE HASŁO: „Z KOBIECĄ, DLA KOBIECY I O KOBECIE”